



深圳市鸿富瀚科技有限公司



HFH650-D 单头刀库精雕机

# 设 备 简 介 书

公司名称：深圳市鸿富瀚科技有限公司

公司地址：深圳市宝安区观澜新田创新工业园 A 栋

联系方式：电话：0755-29808290 传真：0755-29808289



1、设备外观及外形尺寸图

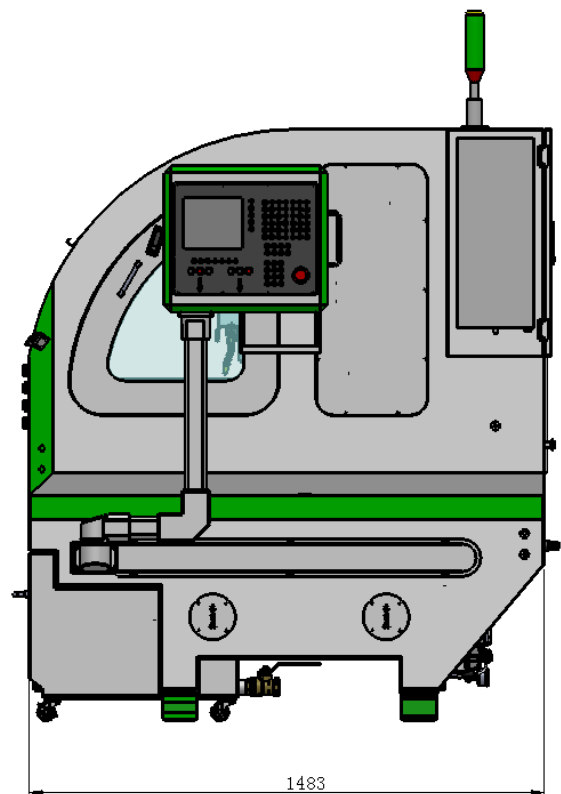
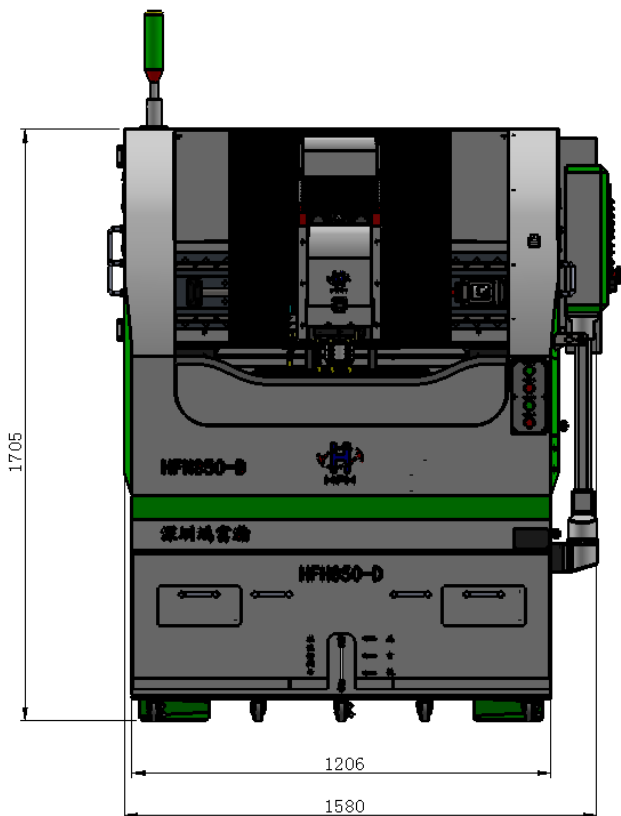
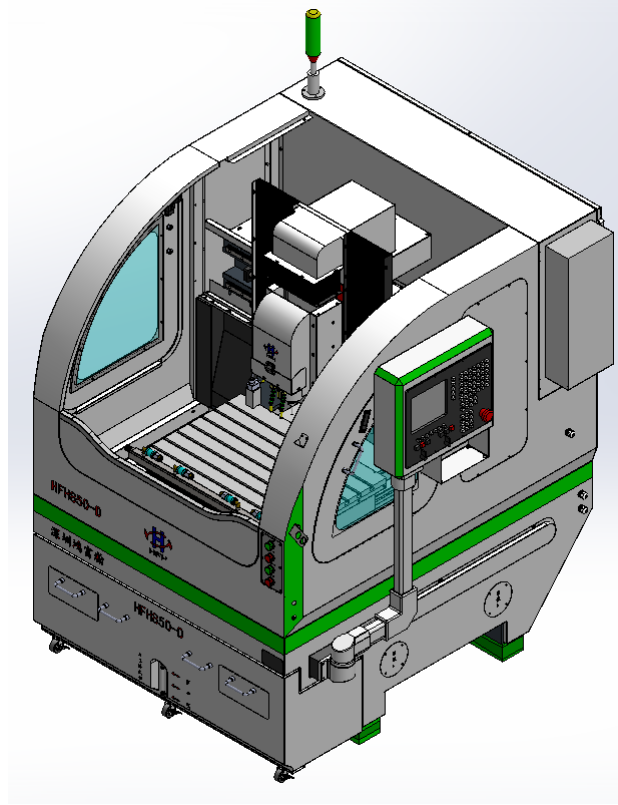



# 深圳市鸿富瀚科技有限公司

## 2、设备概述

本款机器主要针对铜、铝、不锈钢等金属材料产品进行切削加工,具有加工精度高、产品性能优化更稳定、成品精细、加工速度快、生产效率高的突出特点。

## 3、设备优势

- A: 机身采用大理石底座,龙门大理石结构,机身结构不易变形,提高了产品的精度和稳定性;
- B: 德国力士乐研磨级滚珠丝杆传动部件,确保了加工精度和产品定位精度;
- C: 进口高精度联轴器,在高速、高扭矩时,无转差;
- D: 所有润滑点都采用黄油泵供油,确保了运动部件润滑耐用,提高了丝杆导轨的使用寿命
- E: 刀具冷却装置为环形喷水方式,提高了刀具的使用寿命,确保了良好的加工效果;
- F: 为确保机台精度稳定性,机身所有传动零部件经过长时间时效处理,且经过研磨加工再组装;
- G: 采用高效直排式刀库,刀库容量标配8把
- H: 可以满足快速换刀,极大提高了加工效率,换刀速度为12秒;
- I: 不需人工手动换刀,可一次性把产品以自动换刀的形式加工完成;
- J: 所有刀库机件经过时效退火处理,结构稳定并采用进口气缸实现刀库的运动;
- H: 采用中预压型进口导轨,重复定位精度在0.02mm,保证了换刀的稳定性。

## 4、设备核心配置技术参数

配置	规格/精度等级	品牌	备注
操作系统(选配)	维宏/新代	维宏/新代	维宏(上海)/新代(台湾)
X/Y/Z 滚珠丝杆	C3级滚珠丝杆	德国“力士乐”	原装进口
X/Y/Z 直线导轨	高精P级直线滑轨	德国“力士乐”	原装进口
X/Y/Z 伺服马达	松下/三协	日本	原装进口
主轴(气动换刀,水冷)	2.5KW(4000rpm)	大可	广州昊志
X/Y/Z 支撑单元轴承	NSK	NSK	原装进口
变频器	3.7KW	台达	原装进口

## 5、设备性能参数



# 深圳市鸿富瀚科技有限公司

序号	项目	内容	参数	单位
1	基本参数	X轴工作行程范围	600	mm
2		Y轴工作行程范围	500	mm
3		Z轴工作行程范围	135	mm
4		X、Y、Z轴运动定位精度	0.005/300	mm
5		工作台尺寸	700x 500	mm
6		工作台最大载重	100	Kg
7		设备总重量	2000	Kg
8	刀库参数	刀库容量	8	把
9		刀柄规格	IS020	-
10		换刀速度	12	S
11		运动方式	气缸推送	-
12	主轴参数	主轴功率	2.5	Kw
13		转速范围	0-40000	rpm/min
14		刀具直径范围	0.1-10	mm
15		对刀精度	0.01	mm
16	运动参数	最大空走速度	15	m/min
17		最大加工速度	12	m/min
18	外部参数	正压气源压力	0.6	MPa
19		正压气源流量	160	L/min
20		真空压力	-0.06	MPa
21		电源/总功率	AC220/AC380/5.5	V/Kw